

Numerazione civica interna Specifiche tecniche

È fatto obbligo agli amministratori dei condomini o ai singoli proprietari, laddove il condominio non sia costituito, di apporre a propria cura e spese il numero civico interno alla propria unità immobiliare ed ogni altro eventuale elemento della numerazione civica interna (ingresso principale, ingresso secondario, scala, piano), secondo la procedura stabilita dall'Amministrazione comunale.

Le targhette dei numeri interni e degli altri elementi della numerazione interna, in materiale resistente di dimensione non inferiore a cm. 5 (larghezza) x cm. 7 (altezza) e con le caratteristiche prescritte all'art.10 del Regolamento di Polizia Urbana (cfr. All.B), dovranno essere affisse in alto a destra dell'accesso. In caso di inadempimento troveranno applicazione le sanzioni previste dal Regolamento di Polizia Urbana.

La numerazione interna riguarda in particolare le scale, gli appartamenti e tutti gli altri ambienti con ingresso indipendente destinati ad uso non abitativo (uffici, laboratori, negozi ecc..) situati all'interno di un numero civico, ad esclusione delle pertinenze.

L'identificazione delle scale avviene mediante lettere maiuscole; quella degli interni mediante numeri arabi.

La numerazione degli interni è unica e progressiva per ogni numero civico. Va effettuata partendo dal piano corrispondente alla porta d'ingresso principale dell'edificio (generalmente piano terra o rialzato) verso i piani superiori; terminati i piani superiori, qualora esistessero, si procede alla numerazione dei piani sotterranei o seminterrati dal primo piano sotterraneo al secondo eccetera. Si considerano facenti parte tutti dello stesso piano quegli interni per raggiungere i quali, da un determinato piano dell'edificio, occorre salire o scendere non più di 6 scalini.

Dal piano corrispondente alla porta d'ingresso principale si numerano con numeri arabi tutte le unità che hanno accesso diretto all'androne (corridoio, cortile, ecc..) percorrendo lo spazio da sinistra verso destra rispetto la provenienza dalla porta d'ingresso principale; alle eventuali scale che si dovessero incontrare durante il percorso si assegna, nell'ordine da sinistra a destra, una lettera dell'alfabeto (*fig. 1*). Non va apposta alcuna lettera nel caso di scala unica.

fig.1

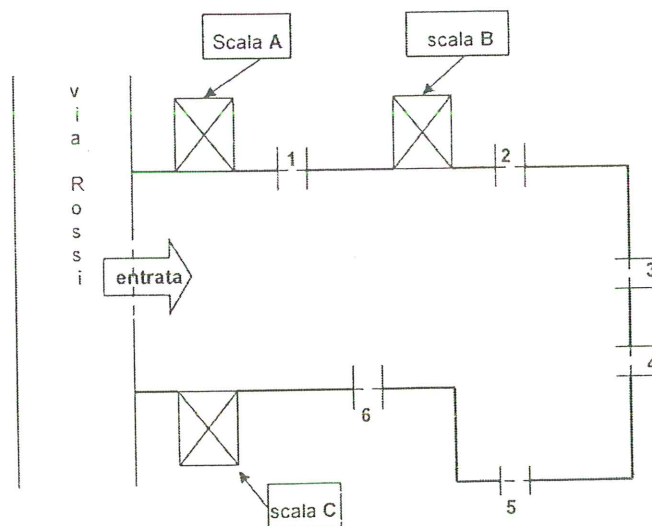

Qualora esistessero più scale, si numerano le unità relative a tutti i piani serviti dalla scala "A" per passare poi alla scala "B", continuando nella numerazione progressiva.

Per ogni piano da numerare, il criterio da adottare è analogo a quello visto per il piano terra; le unità vengono numerate nell'ordine in cui s'incontreranno percorrendo lo spazio in senso orario rispetto alla posizione di arrivo della rampa della scala sul pianerottolo, quale che sia il senso di rotazione delle scale (fig. 2 e fig. 3).

fig.2

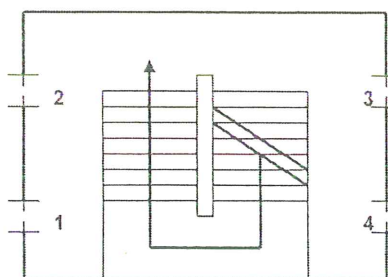
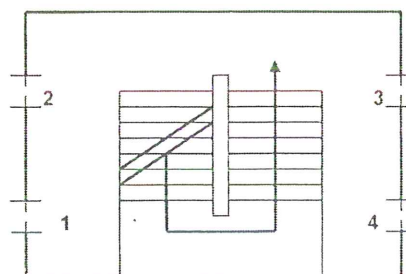
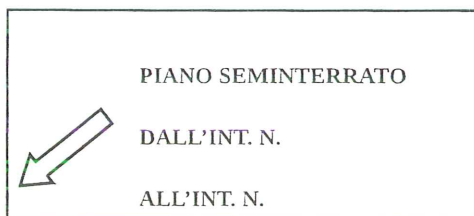

fig.3



Al fine di rendere facilmente individuabile la numerazione degli interni presenti ai piani sotterranei o seminterrati dovrà essere affissa, ben visibile all'inizio della rampa di accesso, una targhetta riepilogativa degli stessi (vedi esempio).



Casi particolari

Caso A - Fabbricato con scala principale da cui si dipartono due scale derivate

L'attribuzione degli interni avviene come indicato nelle fig. 4 e fig. 5

fig.4

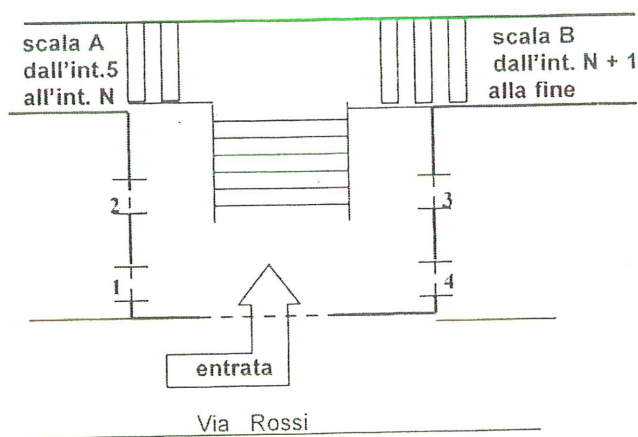
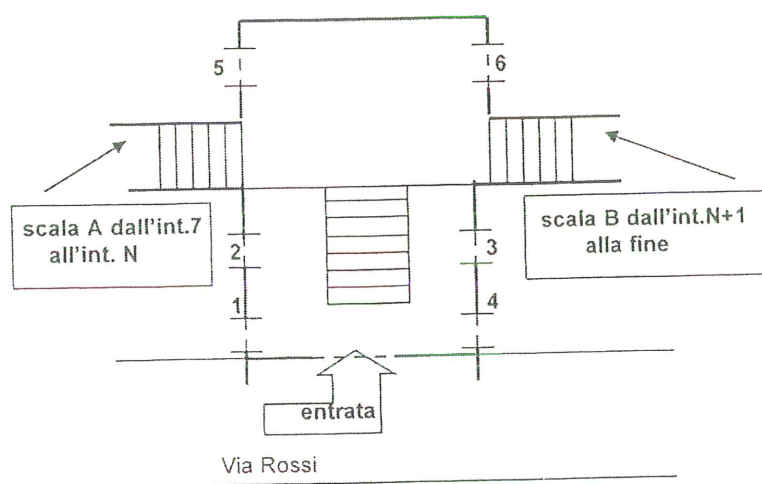

fig. 5



Caso B - Fabbricato contraddistinto da più civici che immettono negli stessi interni

Può presentarsi il caso di un fabbricato con più ingressi (due o più numeri civici della stessa via oppure due o più numeri civici di vie diverse).

In questi casi occorre individuare l'ingresso principale e riferire ad esso la numerazione interna (fig. 6 e fig. 7). Pertanto gli ingressi secondari, riferiti al civico principale, risulteranno privi di interni.

L'ingresso principale è quello nel quale risulta iscritta la maggioranza dei residenti o, in mancanza di residenti, quello più usato che sarà contrassegnato con apposita targhetta come ingresso principale" mentre gli altri accessi esterni dovranno indicare, sempre con apposita targhetta, l'ingresso principale dello stabile.

fig. 6

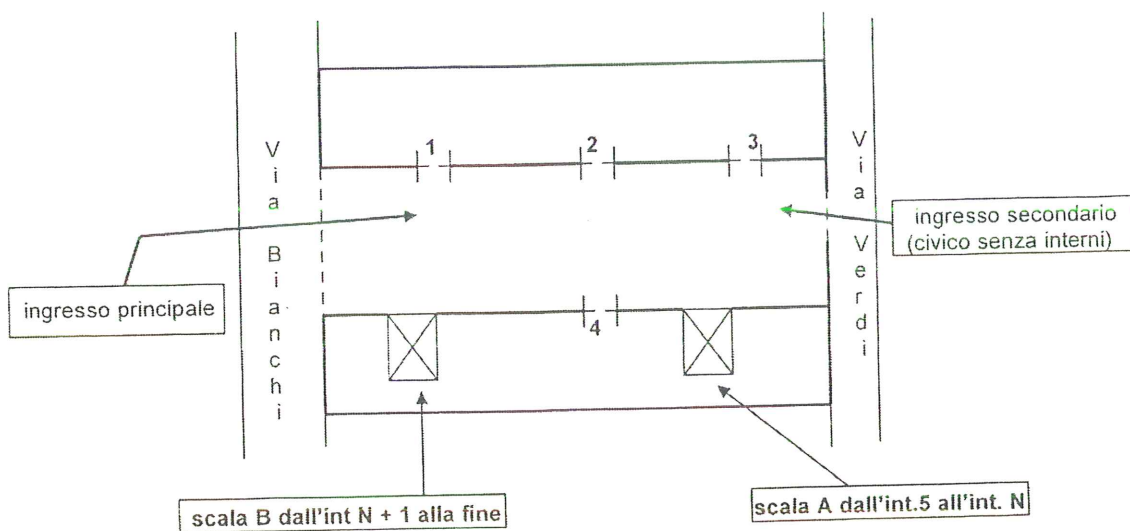
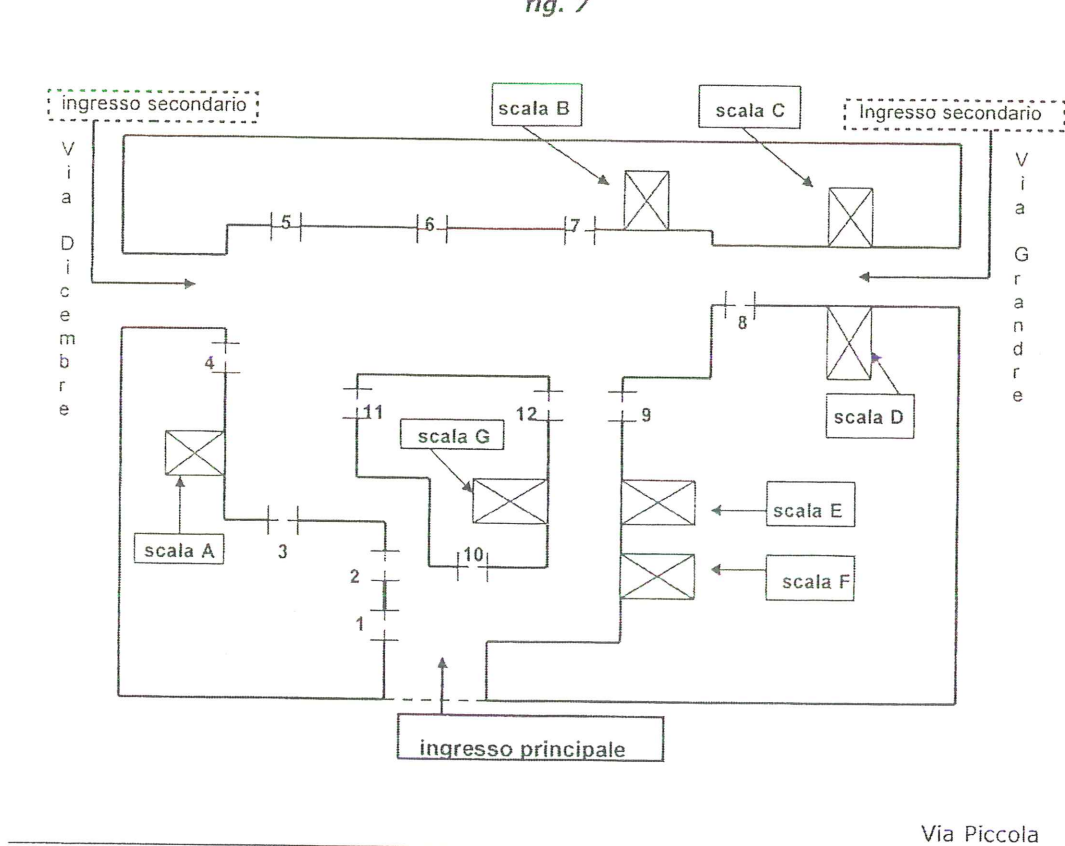

fig. 7



Caso C - Appartamento con duplice ingresso

Ad un appartamento con entrata "di servizio" oppure a due o più appartamenti comunicanti tra loro, attraverso una porta o una scala interna, si assegneranno tanti numeri interni quante sono le porte d'accesso che si aprono sul piano o sul corpo scala. Il cittadino dovrà dichiarare a quale numero interno prendere la residenza (interno principale), gli altri ingressi saranno considerati secondari.

Caso D - Appartamento situato al piano terra ma all'interno di un vano scala

L'attribuzione degli interni si sviluppa come indicato nella fig. 8

fig. 8

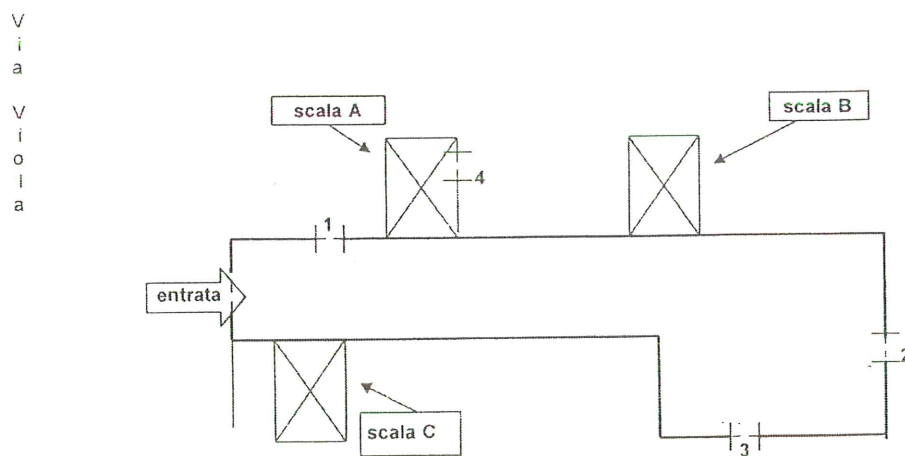

Caso E – Stabile in cui esistono uno o più ballatoi

Nel caso di ballatoi intermedi a due piani dai quali si aprono accessi che, mediante scalette interne (a scendere o a salire) immettono a singole unità, dopo aver numerato, secondo le modalità già indicate, le unità interne poste al piano terra e ai piani inferiori al primo ballatoio, si devono considerare tutti gli interni che si raggiungono da quel ballatoio come appartenenti allo stesso piano, quindi si numerano sempre da sinistra a destra tutti gli accessi che si aprono sul ballatoio (fig. 9).

fig. 9

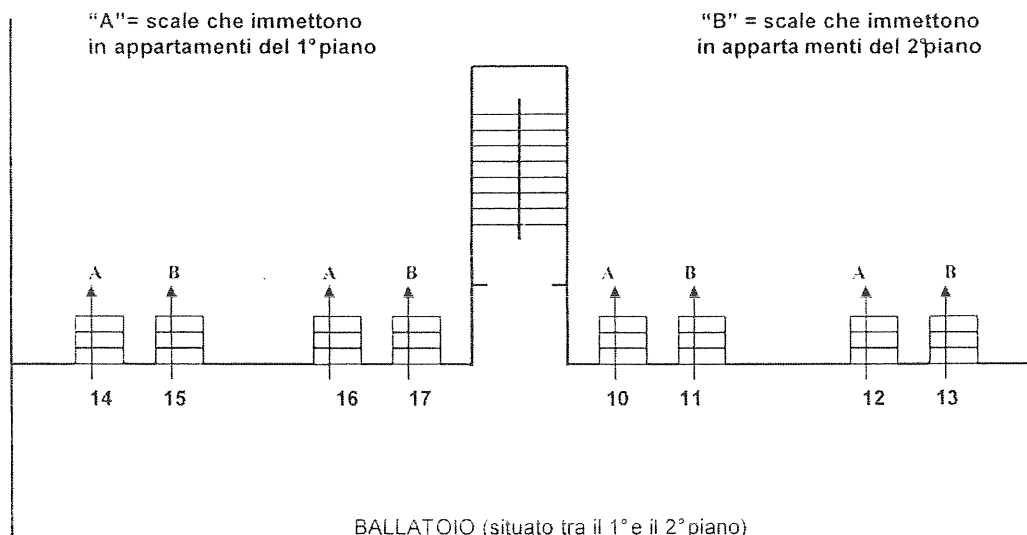

Modalità di aggiornamento della numerazione interna

Quando da due o più appartamenti situati sullo stesso o su più piani, si realizza un'unica unità immobiliare, gli interni continueranno ad esistere soltanto che uno sarà quello principale mentre gli altri saranno quelli secondari.

Quando da una un'unica unità immobiliare si ricavano più appartamenti, ciascuno dotato di proprio accesso indipendente, le nuove unità saranno così individuate: al primo accesso, procedendo da sinistra verso destra, verrà attribuito il numero interno già assegnato precedentemente e ai successivi lo stesso numero seguito da esponenti numerici quanti sono i nuovi accessi realizzati.

Esempio: in origine l'unità era contrassegnata dall'interno 3 e da questa unità sono state ricavate tre nuove unità per cui la numerazione interna dello stabile sarà la seguente: 1 - 2 - 3 - 3/2 - 3/3 - 4 ecc.

Per informazioni o assistenza scrivere al seguente indirizzo mail specificando il problema:
numerazionecivicainterna@comune.fi.it

NUMERI CIVICI INTERNI

Scheda informativa

La legge prevede l'obbligo di apposizione della numerazione civica interna (L.24/12/1954 n. 1228, art.10).

Tale obbligo spetta agli Amministratori di Condominio o ai singoli proprietari nel caso in cui il condominio non sia costituito.

Il numero interno è importante in quanto:

- permette di individuare con precisione l'alloggio all'interno dell'edificio e rileva le singole unità immobiliari presenti sul territorio;
- contribuisce all'aggiornamento dei dati in possesso dell'amministrazione comunale e del SIT (sistema informatico che contiene la mappa del territorio integrata con i dati anagrafici, tecnici ecc.);
- consente di organizzare un efficiente sistema di soccorso di protezione civile in caso di rischio sismico, idrogeologico e altre tipologie.

Gli Amministratori oppure, in loro assenza, i Proprietari devono:

- INDIVIDUARE** il numero degli alloggi presenti all'interno dell'edificio e **ATTRIBUIRE** un numero che è progressivo per ogni unità;
- POSIZIONARE** la targhetta riportante il numero dell'interno sullo stipite della porte in alto a destra.

La spesa e gli adempimenti per l'apposizione della numerazione civica è a carico dei proprietari dei fabbricati.



Dimensioni non inferiori a cm. 5 (larghezza) X cm. 7 (altezza)

Art.10, comma 10 del Regolamento Polizia Urbana di Firenze

DOMANDE E RISPOSTE

CHE COSA SONO I NUMERI INTERNI?

Sono numeri che indicano le singole unità immobiliari che compongono un fabbricato

COME VENGONO ATTRIBUITI?

La numerazione interna a un fabbricato viene attribuita in ordine progressivo dal piano più basso al piano più alto e da sinistra verso destra (in senso orario) rispetto all'entrata principale e ad ogni pianerottolo di arrivo delle scale

COME DEVONO ESSERE POSIZIONATI?

Devono essere affissi sullo stipite della porta, in alto a destra, leggibile dal pianerottolo

ESEMPIO DI NUMERAZIONE INTERNA

Fabbricato con:

- 2 piani (piano terra e 1° piano)
- N.8 appartamenti (4 per piano)

PIANO TERRA:

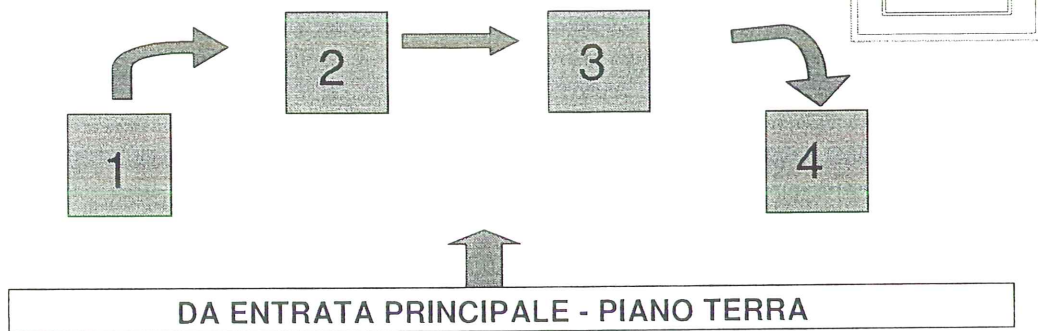

PIANO PRIMO:

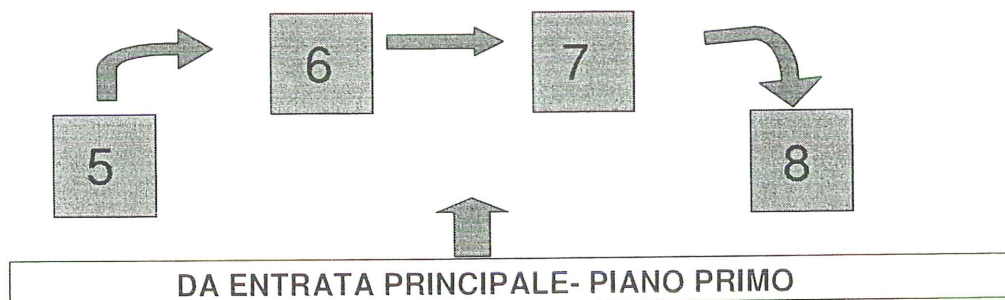

Del boro n° 69 2008 Reg. polza urbano del 9 C
10.

Oggetto: Fwd: Re: POSTA CERTIFICATA: prot. 83010 del 12/03/2018_Progetto di attribuzione numerazione civica interna

Mittente: Numerazione Civica Interna <numerazionecivicainterna@comune.fi.it>

Data: 15/03/2018 14:24

A: info@giottosas.it

CC: donato.dicecilia@comune.fi.it

Buongiorno,
come da accordi telefonici si inoltra quanto in oggetto.

Distinti saluti.

Marco Carraresi



Direzione Ufficio del Sindaco
Servizio Protezione Civile
Via dell'Olmaticello 25
50127 Firenze
Tel. +39 055 79711
Sala Operativa +39 055 7890
protezionecivile@comune.fi.it
<http://protezionecivile.comune.fi.it/>

----- Messaggio Inoltrato -----

Oggetto: Re: POSTA CERTIFICATA: prot. 83010 del 12/03/2018_Progetto di attribuzione numerazione civica interna

Data: Wed, 14 Mar 2018 11:47:39 +0100

Mittente: Di Cecilia Donato <donato.dicecilia@comune.fi.it>

A: anammi@anammi.it <anammi@anammi.it>, info@anacitoscana.it <info@anacitoscana.it>, info@burchielli.net <info@burchielli.net>, ufficiostampanapi@gmail.com <ufficiostampanapi@gmail.com>, presidenza@anapi.it <presidenza@anapi.it>, studio@studioborgioli.com <studio@studioborgioli.com>, info@confartamministratori.it <info@confartamministratori.it>, confartigianatoimpresefirenze@pec.aruba.it <confartigianatoimpresefirenze@pec.aruba.it>, info@confediliziafirenze.it <info@confediliziafirenze.it>, firenze@unai.it <firenze@unai.it>, cristinasodaro@pec.it <cristinasodaro@pec.it>, protezionecivile@pec.comune.fi.it <protezionecivile@pec.comune.fi.it>

CC: Verrusio Patrizia <patrizia.verrusio@comune.fi.it>, Carraresi Marco <marco.carraresi@comune.fi.it>, Rossi Giovanni <giovanni1.rossi@comune.fi.it>, Baracchi Stefania <stefania.baracchi@comune.fi.it>, Cipriani Marco

[<marco.cipriani@comune.fi.it>](mailto:marco.cipriani@comune.fi.it), Bartalesi Giacomo
[<giacomo.bartalesi@comune.fi.it>](mailto:giacomo.bartalesi@comune.fi.it)

Buongiorno,

facendo seguito alla nota in oggetto, riguardante la **numerazione civica interna degli immobili**, trasmessa a mezzo pec lunedì 12 marzo 2018 (che ri-allego per completezza), si comunica che, le prime giornate formative (al fine di facilitare il lavoro) citate nella nota, sono previste per:

22 marzo 2018 ore 16,30

29 marzo 2018 ore 16,30

presso nostra sede via dell'Olmatello 25 Firenze.

Come citato nella nota, i nominativi presenti nei Vostri elenchi pubblici on-line verranno contattati nei prossimi giorni per essere invitati.

I nominativi non inseriti in elenchi on-line ovvero non reperibili potranno prenotarsi contattando direttamente questo Servizio (tel. 055 79711, referenti: Marco Carraresi-Stefania Baracchi-Marco Cipriani).

Distinti Saluti

Donato Di Cecilia

Ing. Donato Di Cecilia
Responsabile
Posizione Organizzativa Protezione Civile
Via dell'Olmatello 25
50132 - Firenze (FI) - Italy
Tel.: +39 3402365641/3204385106
Mail: donato.dicecilia@comune.fi.it
www.comune.fi.it

AVVISO DI RISERVATEZZA

Il testo e gli eventuali documenti trasmessi contengono informazioni riservate al destinatario indicato. La seguente e-mail è confidenziale e la sua riservatezza è tutelata legalmente dal D.Lgs. n. 196/2003. La diffusione, distribuzione e/o copiatura del documento trasmesso da parte di qualsiasi soggetto diverso dal destinatario è proibita, sia ai sensi dell'art. 616 c.p. che ai sensi del D.Lgs. n. 196/2003.

Da: Per conto di: protezionecivile@pec.comune.fi.it <posta-certificata@pec.aruba.it>

Inviato: lunedì 12 marzo 2018 19:06

A: anammi@anammi.it; info@anacitoscana.it; info@burchielli.net; ufficiostampanapi@gmail.com; presidenza@anapi.it; studio@studioborgioli.com; info@confartamministratori.it; confartigianatoimpresefirenze@pec.aruba.it; info@confediliziafirenze.it; firenze@unai.it; cristinasodaro@pec.it; Rossi Giovanni; Verrusio Patrizia; Carraresi Marco; Di Cecilia Donato

Oggetto: POSTA CERTIFICATA: prot. 83010 del 12/03/2018_Progetto di attribuzione numerazione civica interna

Messaggio di posta certificata

Il giorno 12/03/2018 alle ore 19:06:49 (+0100) il messaggio

"prot. 83010 del 12/03/2018_Progetto di attribuzione numerazione civica interna" è stato inviato da ["protezionecivile@pec.comune.fi.it"](mailto:protezionecivile@pec.comune.fi.it)

indirizzato a:

info@anacitoscana.it anammi@anammi.it presidenza@anapi.it info@burchielli.net
donato.dicecilia@comune.fi.it giovanni1.rossi@comune.fi.it marco.carraresi@comune.fi.it
patrizia.verrusio@comune.fi.it info@confartamministratori.it info@confediliziafirenze.it
ufficiostampanapi@gmail.com confartigianatoimpresefirenze@pec.aruba.it cristinasodaro@pec.it
studio@studioborgioli.com firenze@unai.it

Il messaggio originale è incluso in allegato.

Identificativo messaggio: opec286.20180312190649.08662.05.2.62@pec.aruba.it

— Allegati: —

83010_20180312_Lettera Amministratori(firmato).pdf	71,6 kB
all1_manuale amministratori.pdf	192 kB
all2_N.C.I. Istruzioni tecniche.pdf	786 kB

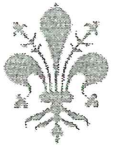

Prot. n. Prot. 83010 del 12.03.2018

Spett.li Associazioni

- A.N.A.M.M.I. anammi@anammi.it
- ANACI info@anacitoscana.it – info@burchielli.net
- ANAPI ufficiostampanapi@gmail.com – presidenza@anapi.it
- A.N.A.I.P. studio@studioborgioli.com
- CONFARTAMMINISTRATORI info@confartamministratori.it-
confartigianatoimpresefirenze@pec.aruba.it
- CONFEDILIZIA info@confediliziafirenze.it
- UNAI firenze@unai.it – cristinasodaro@pec.it

Oggetto: Progetto di attribuzione numerazione civica interna

In relazione al progetto in oggetto, in ottemperanza Regolamento di Polizia Urbana del Comune di Firenze e facendo seguito:

- all'incontro del 15/02/2018 (convocato con nota prot. n° 32452/2018);
- alle successive comunicazioni intercorse (mail e telefonate);

con la presente si comunica il link <http://servizionline.comune.fi.it/internum/> relativo all'interfaccia web attraverso la quale gli **amministratori di condominio potranno inserire la numerazione civica interna relativa agli immobili da loro amministrati.**

Si trasmettono in allegato:

- Il manuale relativo all'interfaccia web per l'inserimento dati (allegato 1);
- le istruzioni tecniche per l'attribuzione della Numerazione Civica Interna (allegato 2).

Si chiede cortesemente di darne massima diffusione ai Vostri soci.

Al fine di facilitare il lavoro, i nominativi presenti nei Vostri elenchi pubblici on-line verranno contattati nei prossimi giorni per essere invitati ad un'apposita giornata formativa. I nominativi non inseriti in elenchi on-line ovvero non reperibili potranno prenotarsi contattando direttamente questo Servizio (tel. 055 79711, referente Marco Carraresi).

Si specifica inoltre che la numerazione civica interna attribuita sarà oggetto di validazione da parte di questo Servizio. Pertanto si ritiene opportuno utilizzare targhette provvisorie, con adesivo bianco indicante il n° di interno, in attesa di comunicazione di convalida.

Per informazioni o assistenza è possibile scrivere al seguente indirizzo e-mail:

numerazionecivicainterna@comune.fi.it.

Si ringrazia per la collaborazione.

Distinti saluti

Documento firmato da:
DI CECILIA DONATO
12.03.2018 17:44:34 UTC

Il Responsabile
P.O. Protezione Civile Emergenze
Ing. Donato Di Cecilia

Manuale d'uso di Numerazione interna

Andrea Manzi
po.backoffice2@comune.fi.it

7 marzo 2018

Accesso

Accesso

Quando si accede collegandosi a <https://servizionline.comune.fi.it/internum/> la prima cosa da fare è autenticarsi con le proprie credenziali, sia SPID che 155 (OpenAM). Una volta autenticati si potrà scegliere se prendere in gestione uno o più indirizzi sui quali si intende gestire la numerazione civica interna.

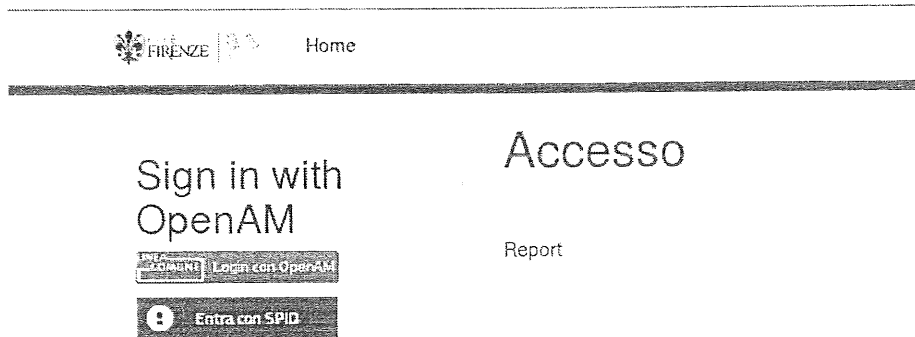

Autenticazione
per mezzo SPID

ID comune di Firenze

Strada collegate

Prenotazione numero civico

Prenotazione

Premendo su Autorizzazioni

Autorizzazioni

Numerazione interna

Report

Ci troveremo nella selezione dov'è possibile seleziona la via e il numero civico da gestire:

Indirizzo *
Via Cadore

Numero civico *
20

Premendo invia il numero civico sarà gestito dal nostro account, nessun altro amministratore di condominio potrà associarsi quell'indirizzo.

A questo punto potremmo specificare le caratteristiche dell'indirizzo selezionato:

Ascensore
 Si
 No

Tipo Accesso *
Principale

Accessibilità *
Pedonale

Natura *
Ingresso

Qualora siano presenti indirizzi collegati si potranno selezionare in questa sezione, premendo invia per confermare. Altrimenti si può tornare alla Home page per proseguire con il censimento di altri indirizzi o per andare all'attribuzione della numerazione interna.

Strada collegata *
Via Camia
Civico collegato *
3
Ascensore
No
Tipo accesso *
Principale
Tipo accessibilità *
Carrabile
Tipo natura *
Ingresso
Torna al menu principale
<input type="button" value="Invia"/>

Strada collegata

Numerazione interna

Prenotazione

Premendo su Numerazione interna

Autorizzazioni

Numerazione interna

Report

Ci troveremo nella selezione dov'è possibile seleziona la via e il numero civico al quale attribuire la numerazione interna. Saranno disponibili solo i numeri civici esterni per i quali abbiamo fatto la prenotazione:

Cerca indirizzo *
Via Cadore
Cerca numero civico *
20
<input type="button" value="Invia"/>

Premendo invia il sistema interrogherà il catasto, la toponomastica e l'anagrafe per estrarre tutte le informazioni necessarie per l'indirizzo selezionato, questa operazione può impiegare qualche secondo. Una volta estratte le informazioni potremmo inserire le varie informazioni.

C'è un po'

Nella tendina abitazione selezionare il subalterno per il quale si vuole fare l'attribuzione della numerazione civica interna.

Selezionare i residenti in quel subalterno. Qualora non fossero presenti nella lista si può inserirli manualmente nella sezione "Altri intestatari" specificandone il nome, il cognome e il codice fiscale.

Le sezioni obbligatorie da riempire sono , l'abitazione, il piano e l'unità, mentre i residenti, il cortile, l'edificio e la scala sono invece opzionali.

Abitazione *	
Foglio: 68 Particella: 2019 Subalterno:24	
Residenti	
BAN [REDACTED] (CF:BN [REDACTED])	
Altri Intestatari	
Cortile: individuati con numeri romani (I,II, III, etc)	
I	
Edificio: individuati con numeri arabi (1,2,3, etc)	
1	
Scala: laddove siano presenti due o più scale, individuate con lettere maiuscole	
A	
Piano: individuati con numeri arabi (1,2,3, etc) compreso 0 per piano terra e -1 per seminterrato *	
-1	
Unità: individuate con numeri arabi (1,2,3,etc) e la possibilità di un esponente alfabetico in caso di frazionamenti *	
1	
<input type="button" value="Invia"/>	

Una volta inserite tutte le informazioni, premendo invia verranno registrate nel sistema.

Report

Premendo report nella home page verrà inviata una mail all'amministratore di condominio (l'indirizzo email è presente sia in SPID che in OpenAM) contenente tutte le informazioni che sono state inserite nel sistema in formato excel.

Per la stesura di questa relazione sono stati utilizzati i seguenti strumenti opensource:

L^AT_EX <http://www.latex-project.org/>

Texmaker <http://www.xm1math.net/texmaker/>

Gimp <http://www.gimp.org/>